

සන්නිවේදනය හා මාධ්‍ය අධ්‍යයනය I, II

10 ශ්‍රේණිය

දෙවන වාර පරීක්ෂණය - 2016

සන්නිවේදනය හා මාධ්‍ය අධ්‍යයනය I

ලකුණු දීමේ පටිපාටිය

01	(3)	21	(2)
02	(3)	22	(3)
03	(2)	23	(4)
04	(3)	24	(1)
05	(1)	25	(2)
06	(3)	26	(2)
07	(1)	27	(4)
08	(4)	28	(1)
09	(3)	29	(3)
10	(4)	30	(3)
11	(2)	31	(3)
12	(3)	32	(1)
13	(2)	33	(2)
14	(3)	34	(3)
15	(4)	35	(4)
16	(1)	36	(3)
17	(3)	37	(3)
18	(2)	38	(1)
19	(4)	39	(2)
20	(2)	40	(3)

සන්නිවේදනය හා මාධ්‍ය අධ්‍යයනය II

ලකුණු දීමේ පටිපාටිය

01. (i) 1. පුවත්පත 2. ගුවන් විදුලිය 3. රූපවාහිනිය
 4. පරිගණකය හා අන්තර්ජාලය 5. චන්ද්‍රිකා තාක්ෂණය
- (ii) 1. හූ හඬ 2. ගිනිමැල දැල්වීම 3. අණ බෙරය
 4. කොළ අතු එල්ලීම 5. ඊබා සිතුවම් (සාම්ප්‍රදායික සන්නිවේදනයට අදාළ විවිධ ක්‍රම)
- (iii) 1. පුවත්පත 2. ගුවන් විදුලිය 3. රූපවාහිනිය
- (iv) සන්නිවේදන ක්‍රියාවලිය පාර්ශව දෙක අතර සිදුවන බව (රූප සටහනකින් පැහැදිලි කර ඇත්නම් යෝග්‍ය වේ)
- (v) 1. තොරතුරු සම්පාදනය 2. විනෝදාස්වාදය
 3. අධ්‍යාපන කාර්යය 4. සංස්කෘතික කාර්යය
 5. සමාජානුයෝජනය 6. සංවාද හා සාකච්ඡා පැවැත්වීම
 7. සංස්කෘතික ප්‍රාගමනය 8. සමාජ ඒකාබද්ධතාව
- (vi) 1. අන්තර්වර්ගී 2. අන්තර් පුද්ගල
 3. ජන සන්නිවේදනය 4. සමූහ සන්නිවේදනය
- (vii) 1. හැරල්ස් ලැස්වෙල් ආකෘතිය 2. ජැනොන් හා විවර් ආකෘතිය
- (viii) සමූහ සන්නිවේදනයේ දී කථිකයෙකු විසින් ග්‍රාහකයින් ආකර්ෂණය කරගැනීමට භාවිතා කරනු ලබන ඇස්සම්බන්ධතාවයි.
- (ix) 1. කුඩා කණ්ඩායම් සමූහ සන්නිවේදනය 2. විශාල කණ්ඩායම් සමූහ සන්නිවේදනය
- (x) 1. විශාල ග්‍රාහක පිරිසකට සන්නිවේදනය කිරීම 2. සන්නිවේදකයා හා ග්‍රාහකයා දුරස්ථ වීම
 3. පොදු සන්දේශ ලබාදීම 4. උපකරණ භාවිත කිරීම (තාක්ෂණික)
 5. ආයතනික ව්‍යුහයක් සහිත වීම 6. වෘත්තීයමය සන්නිවේදකයින් සිටීම
 7. එකවර සන්නිවේදනය සිදු කිරීම 8. ප්‍රතිපෝෂණය ප්‍රමාද වීම
 9. සාමූහික කාර්යයක් වීම

02. (i) පුවත්පත් මාධ්‍ය

(ii) ජනමාධ්‍ය පසු සමාජගත වූ පරිගණක, ජංගම දුරකථන හා චන්ද්‍රිකා තාක්ෂණය ආදී මාධ්‍ය නව මාධ්‍ය වේ.

(iii) පුවත්පත, ගුවන් විදුලිය හා රූපවාහිනිය යන ප්‍රධාන ජනමාධ්‍ය ආකාර එකම මාධ්‍යයක් තුළින් ග්‍රහණය කරගැනීමට ඇති පහසුකම ‘‘අභිසාරී මාධ්‍ය’’ නම් වේ. මේ සඳහා පරිගණක ආශ්‍රිත අන්තර්ජාල පහසුකම් හා ජංගම දුරකථන අන්තර්ජාල පහසුකම් සුවිශේෂී වේ.

- (iv)
1. දෛනික ජීවන රටාව වෙනස් කිරීමට
 2. පරිභෝජන රටාව වෙනස් කිරීමට
 3. රස වින්දනය වෙනස් කිරීමට
 4. විවිධ වින්තවේග වැඩි දියුණු කිරීමට
 5. අපවාරි වර්ග කාරා යොමු වීම
 6. විවිධ අයෝග්‍ය පුරුදු ඇති කිරීම
 7. සමාජීය ගැටලු වැරදි අයුරින් තේරුම්ගැනීමට පුරුදු කිරීම
 8. ජීවිතයේ ගැටලුවලට අයෝග්‍ය තීරණ ගැනීමට ඉගැන්වීම
 9. අන්‍යෝන්‍ය සබඳතා පළිඳු කිරීම
 10. වැරදි සමාජ අර්ථයන් පුද්ගලයින් තුළ ගොඩ නැංවීම
 11. කාල කළමනාකරණය නිසි පරිදි සිදු නොවීම

03. (i)
- | | | |
|-----------|-----------|-------------|
| 1. වාචික | 2. අවාචික | 3. ශ්‍රව්‍ය |
| 4. දෘශ්‍ය | 5. ලිඛිත | |

- (ii)
- | | |
|------------------------|--|
| 1. සිතීම විධිමත් කිරීම | 2. සැබෑව හඳුනා ගැනීම |
| 3. දැනුම සංරක්ෂණය | 4. පැවැත්ම පිලිබඳ සාධක ඉදිරියට රැගෙන යාම |
| 5. වාචික ප්‍රකාශනය | 6. කාලය සන්නිවේදනය |
- (සරල ව විස්තර කර තිබිය යුතුය)

(iii) භාෂාවක අක්ෂර ලිවීම තුළින් සිදු කරනු ලබන සන්නිවේදනය ලිඛිත සන්නිවේදනය වේ. මෙය භාෂාවේ දෘශ්‍ය ස්වරූපයයි.

ලක්ෂණ

1. නිරවුල් බව හා පැහැදිලි බව
2. ලේඛනයට උචිත ආකෘති භාවිතය
3. ලේඛනයේ නිර්මාණශීලී බව
4. සම්මත ව්‍යාකරණ විධි භාවිතය

(iv) යම් සංවිධානයක් තුළ ක්‍රියාත්මක වන විධිමත් සන්නිවේදනයෙන් බැහැර ව සිදුවන සියලු තොරතුරු හුවමාරු කිරීමේ ක්‍රම වේ.

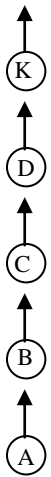

1. තනි දාමය

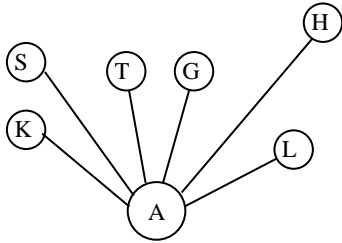

2. ඕපාදාස දාමය

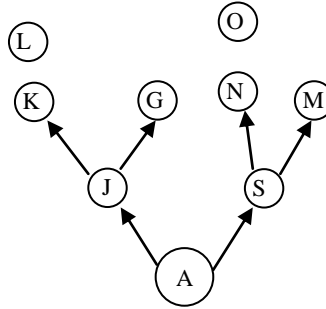

3. සම්භාවිතා දාමය

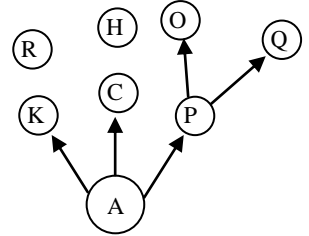

4. පර්ෂද දාමය

04. (i) පරිගණකය ඇසුරින් අන් පිටපත සැකසීම, අකුරු යෝජනය හා පිටු සැලසුම් කිරීම, මුද්‍රණය හා පිටපත්කරණය හා නිමි කටයුතු සිදු කිරීමේ ක්‍රියාවලියයි.

- (ii)
- | | | |
|-------------------------|---------------------------|----------------------------|
| 1. දින මුද්‍රා යන්ත්‍රය | 2. නිල මුද්‍රා යන්ත්‍රය | 3. ගණක යන්ත්‍රය |
| 4. පරිගණකය | 5. මුද්‍රේ සටහන් යන්ත්‍රය | 6. තැපැල් මුද්‍රා යන්ත්‍රය |
| 7. මුද්‍රේ ගණක යන්ත්‍රය | | |

- (iii)
- | | | |
|--------------------|--------------------|------------------------------|
| 1. දුරකථනය | 2. ෆැක්ස් යන්ත්‍රය | 3. ජේපරය (විද්‍යුත් කැඳවනය) |
| 4. විද්‍යුත් තැපෑල | 5. වෙබ් අඩවි | 6. පියවු පරිපථ කැමරාව (CCTV) |
| 7. අන්තර්ජාලය | | |

(iv) ප්‍රක්ෂේපණය නොවන

1. කළු ලෑල්ල
2. සුදු ලෑල්ල
3. කොළ ලෑල්ල
4. ප්ලැනල් පුවරුව
5. චුම්භක පුවරුව
6. පිටු පෙරලනය

ප්‍රක්ෂේපණය වන

1. ප්‍රතිශීර්ෂ ප්‍රක්ෂේපණ යන්ත්‍රය
2. කඩා ප්‍රක්ෂේපණ යන්ත්‍රය
3. ඛනුමාධ්‍ය ප්‍රක්ෂේපණ යන්ත්‍රය
4. කෘත්‍රික ප්‍රක්ෂේපණ යන්ත්‍රය

05. (i) 1. අර්ථ බාධක (Semantic Noise)
2. මාධ්‍ය බාධක (Media Noise)
- (ii) 1. අර්ථ බාධක යනු සන්නිවේදකයා විසින් එවන ලද සන්දේශය ග්‍රහණය කරගන්නා ද, එය ඒ ආකාරයෙන් ම අවබෝධ කරගැනීමට ග්‍රාහකයාට නොහැකි වීමේ තත්වයයි. මේ සඳහා සන්නිවේදකයාගේ භාෂාව ප්‍රධාන හේතුවක් වේ.
2. මාධ්‍ය බාධක යනු සන්නිවේදකයකුගේ සිට ග්‍රාහකයකු දක්වා සන්දේශ ගමන් කිරීමට යොදාගන්නා මාධ්‍යයේ ඇතිවන්නා වූ දෝෂ සහගත තත්වයන් වේ. මේවා තාක්ෂණික බාධා ලෙස ද හඳුන්වනු ලබයි.
- (iii) ● සන්නිවේදකයාගේ සිට ග්‍රාහකයා දක්වා ගමන් කරනු ලබන විවිධ සන්දේශයන් පාලනය කිරීමයි.
● මෙලෙස සන්දේශ පාලනය ඇතැම් අවස්ථාවලදී ඉතා වැදගත් වේ.
● දොරටුපාල සංකල්පය පිළිබඳව විශේෂ අවධානයක් ජනමාධ්‍ය ක්ෂේත්‍රය තුළ යොමු වේ.
- (iv) මෙය දුරස්ථ අන්තර් පුද්ගල සන්නිවේදනය හෙවත් උපකරණාධාර, අන්තර් පුද්ගල සන්නිවේදනය නම් වේ.
- | | |
|--------------------------|---------------------|
| 1. නැපැල් ලිපි | 2. ෆැක්ස් පණිවුඩ |
| 3. දුරකථන (ජංගම, ස්ථාවර) | 4. විද්‍යුත් නැපැල් |
| 5. අන්තර්ජාල | 6. සමාජ ජාල |

ඉහත ක්‍රමවේද හතරක් පැහැදිලි කර තිබීම ප්‍රමාණවත් වේ.

06. (i) 1. හැරල් ඩී. ලැස්වෙල්
2. ඡානොන් හා විවර්

(ii) **හැරල් ඩී. ලැස්වෙල් නිර්වචනය**

කිසියම් කෙනෙක් යම් කිසිවක් කිසියම් නාලියකින් යම් කෙනෙකුට යම් බලපෑමක් සඳහා ඉදිරිපත් කරන දෙය සන්නිවේදනයයි.

ඡානොන් හා විවර්

තොරතුරු ගැබ් වූ සංඥාවක් හේතු කොටගෙන, දෙපාර්ශ්වයක් අතර ඒකීය සිතුවිලි තත්වයක් ඇති කිරීම සන්නිවේදනයයි.

- (iii) කෙනෙකුගේ පංච ඉන්ද්‍රියන් මගින් ලැබෙන විවිධ සංදේශ ග්‍රහණය කරගෙන එය තේරුම් ගැනීම සංජානනය නම් වේ.

- (iv)
1. සන්දේශය විවිධාථව වීම
 2. වැරදි ලෙස තොරතුරු ගොනු කර සන්දේශය සැකසීම
 3. සන්දේශයේ තොරතුරු විකෘති වී තිබීම
 4. ග්‍රාහකයාගේ අත්දැකීම් පසුපලය නොගැලපීම
 5. සන්නිවේදකයාගේ පවතින විවිධ දුර්වලතා
 6. ග්‍රාහකයාගේ කායික හා මානසික ගැටලු

07. (i) යම් ජන මාධ්‍යයක අයිතිය හැකිනම් ඒ ඒ ජන මාධ්‍ය සඳහා වගකීම් දැරීම මින් අදහස් වේ.

(ii)

<u>පොද්ගලික</u>	<u>රාජ්‍ය</u>
1. දෙරණ	1. අයි
2. හිරු	2. ජාතික රූපවාහිනිය
3. සිරස	3. I.T.N
4. T.N.L	
5. C.S.N	
6. ස්වර්ණාවාහිනී	
7. සියන	
8. LEARN Tv	

- (iii)
- | | | |
|--------------------|------------------|----------------------|
| 1. ප්‍රවෘත්ති අංශය | 2. වැඩසටහන් අංශය | 3. තාක්ෂණික ශිල්පීන් |
| 4. දැන්වීම් අංශය | | |

මින් 2 ක් සරලව පැහැදිලි කර තිබීම ප්‍රමාණවත් වේ.

- (iv)
- ජනමාධ්‍ය ආයතන නිමකම එහි ප්‍රතිපත්ති කෙරෙහි සෘජු බලපෑමක් ඇති කරයි.
 - එම ප්‍රතිපත්ති මාධ්‍යවේදීන් විසින් ක්‍රියාත්මක කරයි.
 - එම ප්‍රතිපත්ති තුළ බොහෝ විට මාධ්‍ය නිමකරුවන්ගේ ප්‍රතිපත්ති ගැබ් ව පවතී.
 - ග්‍රාහකයා වෙත ළඟාවන මාධ්‍ය සන්දේශයන් තුළ ඉහත පරිදි නිමකරුවන්ගේ ප්‍රතිපත්ති නිරූපණය වේ.
 - මෙහි දී රජයට හිමි මාධ්‍ය එක් පැත්තකින් ද, පොද්ගලික නිමකම සහිත මාධ්‍ය තවත් පැත්තකින් ද පවතී.
 - ලොව පුරා මෙම තත්ත්වය පවතී.
